

FNUS 7040 D

Congelador empotrable bajo encimera con NoFrost, SoftClose y SuperFrost en un diseño compacto.



- Sin hielo en los alimentos gracias a NoFrost
- Cierre amortiguado de la puerta con SoftClose
- Congelación rápida y correcta de alimentos: SuperFrost
- Congelador ampliable: VarioRoom

Código EAN: 4002516779322 / Número de material: 12519380 /
Número de material antiguo: 37704010EU1

Categoría del aparato	
Congelador	•
Diseño	
Aparato empotrable integrado	•
Aparato empotrable bajo encimera	•
Apertura de la puerta	derecha
Apertura de la puerta, intercambiable	•
Apto para Side-by-Side	•
Diseño	
Luz en zona de congelación	LED
Confort de manejo	
Conexión con Miele@home	•
NoFrost	•
VarioRoom	•
SoftClose	•
Control	
Concepto de manejo	FreshTouch
Regulación independiente de la temperatura del frigorífico y el congelador	No
SuperFrost	•
Número de zonas de temperatura	1
Modo Sabbat	•
Modo Holiday	•
Congelador/Zona de congelación	
Número de cajones/cestos del congelador	3
Eficiencia y sostenibilidad	
Clase de eficiencia energética (A–G)	D
Consumo energético anual en kWh	149,70
Consumo energético en 24 h en kWh	0,41
Seguridad	
Función de bloqueo	•
Alarma acústica de la puerta	•
Alarma acústica de temperatura del recinto congelador	•
Alarma óptica de la puerta	•
Alarma óptica de temperatura	•
Indicación de corte de suministro eléctrico para el compartimento congelador	•
Datos técnicos	
Ancho mín. del hueco en mm	600
Ancho máx. del hueco en mm	600
Alto mín. del hueco en mm	820
Alto máx. del hueco en mm	880
Fondo del hueco en mm	560
Ancho del aparato en mm	597
Alto del aparato en mm	818
Fondo del aparato en mm	550
Peso neto en kg	36,0
Técnica de fijación	Puerta fija

FNUS 7040 D

Congelador empotrable bajo encimera con NoFrost, SoftClose y SuperFrost en un diseño compacto.



Código EAN: 4002516779322 / Número de material: 12519380 /
Número de material antiguo: 37704010EU1

Peso máximo del frontal de puerta del frigorífico en kg	10
Clase climática	SN-T
Zona de congelación 4 estrellas en l	74
Capacidad útil total en l	74
Tiempo de almacenamiento en caso de anomalía en h	12
Capacidad de congelación en kg/24 h	8,20
Clase de emisiones de ruido acústico (A-D)	B
Nivel acústico en db(A) re1pW	32
Consumo de corriente en miliamperios (mA)	2000
Tensión en V	220-240
Fusibles en A	10
Número de fases	1
Frecuencia en Hz	50-60
Longitud de la conducción eléctrica en m	2,2

Accesorios suministrados

Cubitera

•

FNUS 7040 D

Congelador empotrable bajo encimera con NoFrost, SoftClose y SuperFrost en un diseño compacto.

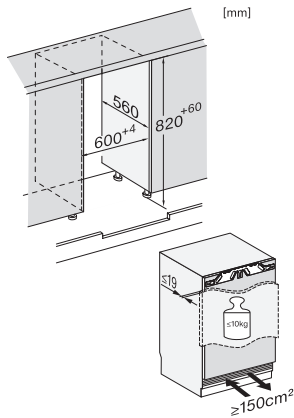

KU7016D, KU7015D, KU7035D, FNUS7040D, Built-under, Einbauskizze, Nischenmaß (installation drawings)

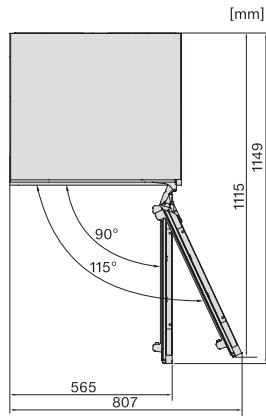

KU7016D, KU7015D, KU7035D, KU7135C, FNUS7040D, FNUS7140C, Built-under, top view (installation drawings)

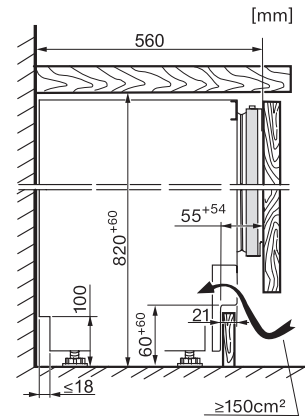

KU7016D, KU7015D, KU7035D, FNUS7040D, Built-under, side view (installation drawings)

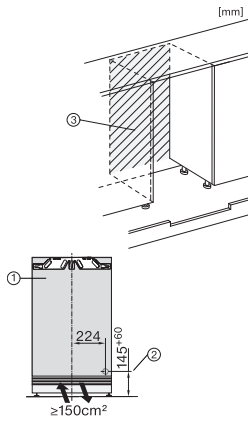

KU7016D, KU7015D, KU7035D, KU7135C, FNUS7140C, Built-under, installation drawing (*footnote) (installation drawings)